



Генераторные установки

LX 7500
LX 10015 T



Руководство по эксплуатации



Идентиф. №№ докум. по GPAO :
33522120001_0_1
33522120101_0_1

СОДЕРЖАНИЕ

1. ПРЕДВАРИТЕЛЬНАЯ ИНФОРМАЦИЯ.....	2
1.1. РЕКОМЕНДАЦИИ.....	2
1.2. СИМВОЛЫ И ТАБЛИЧКИ НА ГЕНЕРАТОРНЫХ УСТАНОВКАХ, И ИХ ЗНАЧЕНИЯ	2
1.3. ПРАВИЛА ТЕХНИКИ БЕЗОПАСНОСТИ	3
1.3.1 Предупреждения	3
1.3.2 Общие правила техники безопасности.....	3
1.3.3 Защита от поражения электрическим током.....	3
1.3.4 Пожарная безопасность.....	4
1.3.5 Защита от отравления отработавшими газами (ОГ).....	4
1.3.6 Меры предосторожности при заправке топливного бака.....	4
1.3.7 Защита от ожогов	5
1.3.8 Меры предосторожности при использовании аккумуляторных батарей.....	5
1.3.9 Защита окружающей среды.....	5
1.3.10 Меры предосторожности при приближении к вращающимся частям.....	5
1.3.11 Перегрузка генераторной установки.....	5
1.3.12 Условия эксплуатации.....	6
2. ОБЩЕЕ ОПИСАНИЕ	6
2.1. ОПИСАНИЕ ГЕНЕРАТОРНОЙ УСТАНОВКИ (РИСУНКИ А- Н).....	6
3. ПОДГОТОВКА К ЭКСПЛУАТАЦИИ	12
3.1. ПРОВЕРКА УРОВНЯ МАСЛА (РИСУНОК В).....	12
3.2. ПРОВЕРКА УРОВНЯ ТОПЛИВА (РИСУНОК А).....	12
3.3. ЗАЕМЛЕНИЕ ГЕНЕРАТОРНОЙ УСТАНОВКИ.....	12
3.4. МЕСТО ЭКСПЛУАТАЦИИ	12
4. ЭКСПЛУАТАЦИЯ ГЕНЕРАТОРНОЙ УСТАНОВКИ.....	13
4.1. ПРОЦЕДУРА ЗАПУСКА ГУ (РИСУНКИ А, В И D)	13
4.2. РАБОТА УСТАНОВКИ (РИСУНОК А).....	13
4.3. ОСТАНОВ ГУ (РИСУНОК D)	13
5. УСТРОЙСТВА ЗАЩИТЫ.....	13
5.1. УСТРОЙСТВО АВТОМАТИЧЕСКОГО ОСТАНОВА ДВИГАТЕЛЯ ПРИ НИЗКОМ УРОВНЕ МАСЛА.....	13
5.2. АВТОМАТ ЗАЩИТЫ	13
6. ПОРЯДОК ТЕХНИЧЕСКОГО ОБСЛУЖИВАНИЯ	14
6.1. НАПОМИНАНИЕ	14
6.2. ТАБЛИЦА ОБСЛУЖИВАНИЯ.....	14
7. ОПЕРАЦИИ ТЕХНИЧЕСКОГО ОБСЛУЖИВАНИЯ	15
7.1. ОЧИСТКА ВОЗДУШНОГО ФИЛЬТРА (РИСУНОК G)	15
7.2. СМЕНА МОТОРНОГО МАСЛА (РИСУНКИ В И F).....	15
7.3. ЗАМЕНА МАСЛЯНОГО ФИЛЬТРА (РИСУНОК E).....	15
7.4. ПРОВЕРКА СВЕЧИ ЗАЖИГАНИЯ (РИСУНОК В)	15
7.5. ПРОВЕРКА РЕЗЬБОВЫХ СОЕДИНЕНИЙ	16
7.6. ОЧИСТКА ГЕНЕРАТОРНОЙ УСТАНОВКИ	16
8. ХРАНЕНИЕ ГЕНЕРАТОРНОЙ УСТАНОВКИ	16
9. УСТРАНЕНИЕ НЕИСПРАВНОСТЕЙ	17
10. ХАРАКТЕРИСТИКИ	17
11. СЕЧЕНИЕ ПРОВОДОВ.....	18
12. ДЕКЛАРАЦИЯ СООТВЕТСТВИЯ НОРМАМ ЕС.....	18
ПРИЛОЖЕНИЕ: ТРЕБОВАНИЯ К ВЕНТИЛЯЦИИ ПОМЕЩЕНИЯ ПРИ ИНСТАЛЛЯЦИИ ПОРТАТИВНОЙ ГЕНЕРАТОРНОЙ УСТАНОВКИ SDMO.....	19

1. ПРЕДВАРИТЕЛЬНАЯ ИНФОРМАЦИЯ

1.1. Рекомендации

Мы благодарим Вас за приобретение генераторной установки нашего производства! Рекомендуем Вам внимательно ознакомиться с данным руководством и тщательно соблюдать предписания по мерам безопасности, эксплуатации и техническому обслуживанию Вашей генераторной установки. Содержащаяся в руководстве информация основана на технических характеристиках, имеющих на момент выпуска руководства. Поскольку мы постоянно стремимся повышать качество нашей продукции, ее технические характеристики могут быть изменены без предварительного уведомления.

1.2. Символы и таблички на генераторных установках, и их значения



Внимание: Опасность



Внимание: Опасность поражения электрическим током



Заземление

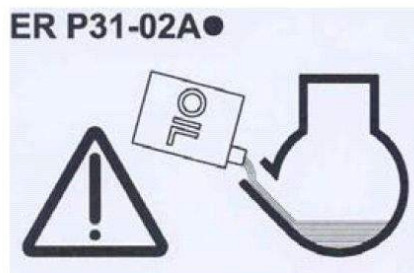

Внимание, генераторная установка поставляется без масла! Перед запуском генераторной установки обязательно проверить уровень масла.



1

2

3

- 1 - Внимание, обратитесь к документации, приложенной к электрогенератору.
- 2 - Внимание, отработавшие газы токсичны! Не эксплуатировать установку в изолированном или плохо проветриваемом помещении.
- 3 - Прежде чем приступить к заправке топливного бака, остановите двигатель

Пример идентификационной таблички

MADE IN FRANCE		SD 6000 E (A)		
CE	LWA 99dB (H)	kW : (B)	Volt : (C)	Amp : (D)
		Hz : (E)	Cos Phi : (F)	IP : (G)
		Masse (Weight) : (I)	ISO 8528 – 8 Classe (J)	
N° : 10/2004 - --- 001 (K)				



- | | | | |
|-----|----------------------|-----|-----------------------------------|
| A = | Модель ГУ | G = | Класс защиты |
| B = | Мощность ГУ | H = | Звуковое давление, развиваемое ГУ |
| C = | Напряжение | I = | Масса ГУ |
| D = | Сила тока | J = | Соответствие стандарту |
| E = | Частота | K = | Серийный номер |
| F = | Коэффициент мощности | | |

1.3. Правила техники безопасности

Внимательно прочтите приведенные ниже правила для того, чтобы обеспечить максимальное удобство и безопасность эксплуатации установки.

1.3.1 ПРЕДУПРЕЖДЕНИЯ

В данном руководстве могут использоваться различные предупреждающие символы и надписи.

	Этот символ указывает на определенный риск для жизни и здоровья человека. Несоблюдение соответствующих предписаний может повлечь тяжелые травмы.
Опасность	
	Этот символ указывает на возможность опасной ситуации. Несоблюдение соответствующих предписаний может повлечь травмы или повреждение оборудования.
Предупреждение	

1.3.2 ОБЩИЕ ПРАВИЛА ТЕХНИКИ БЕЗОПАСНОСТИ

Соблюдение сроков проведения технического обслуживания является одним из основных факторов техники безопасности (см. таблицу «Техническое обслуживание»). Не следует пытаться выполнять ремонт и операции по техническому обслуживанию, если Вы недостаточно компетентны или не имеете необходимого оборудования.

При получении генераторной установки проверьте ее состояние и комплектность поставки. Перемещение генераторной установки должно осуществляться с осторожностью и без рывков. Место для хранения или эксплуатации ГУ следует подготовить заблаговременно.

	Перед началом эксплуатации установки необходимо хорошо усвоить назначение всех органов управления и научиться в случае необходимости быстро останавливать генераторную установку.
Предупреждение	

Запрещается допускать к эксплуатации генераторной установки посторонних людей, не прошедших необходимый инструктаж.

Не позволяйте детям приближаться и дотрагиваться до генераторной установки, даже если она не работает. Не допускайте запуск генераторной установки в присутствии животных (они могут испытывать страх, проявить нервозность и т.д.).

Запрещается запускать двигатель установки без воздушного фильтра или глушителя.

Будьте внимательны при закреплении клемм аккумуляторной батареи: Неправильное подключение «+» и «-» клеммы может привести к серьезным повреждениям электрооборудования ГУ.

Запрещается накрывать чем-либо ГУ во время ее работы или сразу после остановки (следует подождать до тех пор, пока остынет двигатель).

Запрещается покрывать ГУ слоем смазки для ее защиты от коррозии. Некоторые применяемые для консервации масла легко воспламеняются. Испарения некоторых масел опасны при вдыхании.

При эксплуатации ГУ всегда соблюдайте местное законодательство в части эксплуатации ГУ.

1.3.3 ЗАЩИТА ОТ ПОРАЖЕНИЯ ЭЛЕКТРИЧЕСКИМ ТОКОМ

	При работе генераторная установка вырабатывает электрический ток высокого напряжения . Для защиты от поражения электрическим током проверяйте надежность заземления генераторной установки перед каждым запуском.
Опасность	

Не прикасайтесь к обнаженным проводам и разомкнутым соединениям.

ГУ должна быть обязательно заземлена. Запрещается эксплуатация ГУ без заземления.

Не прикасайтесь к ГУ, если у Вас мокрые руки или ноги.

Обеспечьте защиту ГУ от влаги и воздействия атмосферных осадков; запрещается устанавливать ГУ на мокрой площадке.

Поддерживайте электрические провода и соединения в исправном состоянии.

Использование некондиционного оборудования создает угрозу поражения электрическим током и повреждения оборудования.

В том случае, если длина используемого кабеля (кабелей) превышает 1м, необходимо предусмотреть установку дифференциальной защиты между ГУ и потребителем.

Используемые кабели должны быть гибкими и прочными, в резиновой изоляционной оболочке класса CEI 245-4 или эквивалентные.

ГУ не может быть подключена к другим источникам питания, таким как, например, основная электросеть. В особых случаях, когда предусмотрено подключение ГУ в качестве резервного источника питания в общую сеть, оно (подключение) должно проводиться квалифицированным персоналом, который учтет возможность раздельного питания потребителей от общей сети и от ГУ.

Защита от поражения электрическим током, перегрузки и короткого замыкания обеспечивается соответствующими автоматами защиты (опция для отдельных моделей ГУ). При отсутствии таких автоматов на Вашей ГУ настоятельно рекомендуется их установка. Подключение автоматов должно проводиться квалифицированным персоналом. При выборе автоматов следует обратиться к поставщику ГУ за консультацией. Если возникла необходимость в их замене, то следует убедиться в том, что новые автоматы защиты имеют те же характеристики и номиналы.

1.3.4 ПОЖАРНАЯ БЕЗОПАСНОСТЬ

	Любые легковоспламеняющиеся или взрывоопасные вещества (бензин, масло, ветошь и т. д.) следует держать на удалении от работающей генераторной установки.
Опасность	Запрещается эксплуатация ГУ во взрывопожароопасных условиях, в местах хранения взрывчатых веществ без надлежащей электрической изоляции и защиты вращающихся деталей, которые могут вызвать образование искр, приводящее к взрыву и/или пожару.

Внимание! Во избежание риска возгорания из-за проливов топлива: замена топливного фильтра должна производиться только на холодном двигателе.

1.3.5 ЗАЩИТА ОТ ОТРАВЛЕНИЯ ОТРАБОТАВШИМИ ГАЗАМИ (ОГ)

	Отработавшие газы (ОГ) содержат крайне токсичное соединение - окись углерода (СО). При высокой концентрации СО в окружающем воздухе возможен смертельный исход.
Опасность	По этой причине следует эксплуатировать генераторную установку только в хорошо проветриваемом месте, где исключено накопление отработавших газов.

В случае недостаточного доступа воздуха произойдет перегрев двигателя и генератора переменного тока, что повлечет за собой выход ГУ из строя и порчу окружающего имущества. В случае необходимости эксплуатации установки в помещении, следует предусмотреть вентиляцию помещения в соответствии с требованиями данного руководства (см. Приложение), чтобы обезопасить находящихся в помещении людей и животных. Отработавшие газы обязательно должны выводиться из помещения.

1.3.6 МЕРЫ ПРЕДОСТОРОЖНОСТИ ПРИ ЗАПРАВКЕ ТОПЛИВНОГО БАКА

	Топливо (бензин, дизельное топливо) является легковоспламеняющейся жидкостью, а его пары взрывоопасны.
Опасность	Запрещается курить во время заправки бака, а также осуществлять заправку бака вблизи источника пламени или искр . Запрещается заправка топливного бака на работающем двигателе. Следует остановить двигатель и дождаться, пока он достаточно остынет. Все следы пролива топлива следует насухо вытереть чистой тряпкой.

Генераторная установка должна быть установлена на ровной горизонтальной поверхности, чтобы избежать проливов топлива на двигатель.

Хранение горюче-смазочных материалов, а также обращение с ними должны выполняться в строгом соответствии с действующим законодательством.

При каждой заправке следует перекрывать топливный кран (если он имеется). Для заправки используйте воронку, старайтесь не расплескать топливо, а после заполнения бака заверните пробку заправочной горловины. Запрещается доливать топлива в топливный бак двигателя, если генераторная установка работает или нагрета

Внимание! Предохраняйте генератор переменного тока от попадания на него топлива при замене топливного фильтра, так как это может привести к повреждению генератора.

1.3.7 ЗАЩИТА ОТ ОЖОГОВ



Опасность

Не прикасайтесь к двигателю и глушителю системы выпуска отработавших газов во время работы генераторной установки или непосредственно после ее останова.

Во избежание ожогов не допускайте попадания горячего масла на кожные покровы.

Прежде чем приступать к любым работам, убедитесь, что в системе смазки отсутствует давление.

Запрещается запускать двигатель со снятой пробкой маслосливной горловины, поскольку существует риск получения ожогов от разбрызгиваемого масла.

1.3.8 МЕРЫ ПРЕДОСТОРОЖНОСТИ ПРИ ИСПОЛЬЗОВАНИИ АККУМУЛЯТОРНЫХ БАТАРЕЙ



Предупреждение

Запрещается размещать аккумуляторную батарею вблизи открытого огня.

Используйте инструменты только с изолированными рукоятками.

Запрещается доливать серную кислоту или недистиллированную воду.

1.3.9 ЗАЩИТА ОКРУЖАЮЩЕЙ СРЕДЫ

Запрещается сливать отработанное масло на землю; используйте специально предусмотренную для этого емкость и утилизируйте отработанное масло в соответствии с действующим законодательством (например, на ближайшей АЗС).

Желательна установка ГУ в местах, где будет исключено отражение звука работающей ГУ от окружающих конструкций, во избежание повышения уровня шума. В том случае, если глушитель Вашей ГУ не оснащен искрогасителем, а установка эксплуатируется в лесистой местности, следует обратить особое внимание на меры пожарной безопасности. (Необходимо очистить от растительности достаточно большую площадку вокруг места предполагаемой установки).

Негерметичность системы выпуска может вызвать повышение уровня шума, производимого установкой. Проверяйте состояние системы выпуска ОГ. Во избежание повышения уровня шума желательно устанавливать установку в местах, где будет исключено отражение звука работающей установки от стен и окружающих конструкций.

1.3.10 МЕРЫ ПРЕДОСТОРОЖНОСТИ ПРИ ПРИБЛИЖЕНИИ К ВРАЩАЮЩИМСЯ ЧАСТЯМ



Предупреждение

Во избежание травм от захвата вращающимися частями двигателя запрещается приближаться к генераторной установке в свободной или не застегнутой одежде (длинные волосы следует завязать платком или убрать в прическу).

Запрещается останавливать, замедлять или блокировать вращающиеся части.

1.3.11 ПЕРЕГРУЗКА ГЕНЕРАТОРНОЙ УСТАНОВКИ

Запрещается подключать к ГУ оборудование для длительной эксплуатации с суммарной потребляемой мощностью, превышающей номинальную выходную мощность ГУ. Перед запуском и подключением потребителей подсчитайте их суммарную потребляемую мощность (в Вт или А). Обычно значение потребляемой мощности указывается на заводской табличке изделия. Суммарная рассчитанная мощность подключаемых одновременно потребителей не должна превышать номинальную выходную мощность Вашей ГУ.

Не все генераторные установки комплектуются автоматами защиты от перегрузки и к.з. У отдельных установок только часть силовых выходов снабжена автоматами защиты. Проконсультируйтесь у поставщика ГУ относительно наличия автоматов защиты на Вашей ГУ. При отсутствии автоматов защиты на выходах ГУ настоятельно рекомендуется их установка самостоятельно (при помощи квалифицированного электрика). По поводу выбора автоматов защиты обращайтесь к поставщику ГУ. **Запрещается** перегружать ГУ. Выход ГУ из строя из-за перегрузки (даже при наличии автоматов защиты от перегрузки) не покрывается гарантией производителя.

Замечание: Следует обратить особое внимание на то, что электроинструменты (например: дрель, пила и т.д.) при работе с перегрузкой (в тяжелых условиях резания) потребляют электрическую мощность большую, чем это указано на их заводской табличке. Например: электропила при резании особо твердого материала потребляет 3-х – 4-х кратную мощность, относительно номинальной.

1.3.12 УСЛОВИЯ ЭКСПЛУАТАЦИИ

Заявленные характеристики генераторных установок получены в контрольных условиях в соответствии со стандартом ISO 3046-1:

+27 °С, 100 м над уровнем моря, относительная влажность 60 %, или

+20 °С, 300 м над уровнем моря, относительная влажность 60 %.

Характеристики генераторной установки снижаются на 4 % при увеличении температуры на каждые 10 °С и/или примерно на 1 % при увеличении высоты над уровнем моря на каждые 100 метров.

2. ОБЩЕЕ ОПИСАНИЕ

2.1. Описание генераторной установки (рисунки А- Н)

1 - Топливный бак	9 - Воздушный фильтр	23 - Датчик давления масла
2 - Пробка заливной горловины топливного бака	10 - Выключатель зажигания "I/O" ("Пуск/Останов")	24 - Масляный фильтр
3 - Пробка маслоналивной горловины	11 - Стартер с оттяжным тросом (с автоматической намоткой шнура)	25 - Топливный насос
4 - Пробка отверстия для слива масла	12 - Электрические розетки	26 - Счетчик моточасов
5 - Болт заземления	13 - Рукоятка стартера	27 – Масломерный щуп
6 - Генератор переменного тока	14 - Топливный кран	28 - Свечи зажигания
7 - Двигатель	15 - Рычаг воздушной заслонки	
8 - Глушитель	22 - Автомат защиты	
Тележечный комплект (опция): (16) колеса (17) ось (18) упор (19) рукоятка (20) шайбы (21) колодка		

A

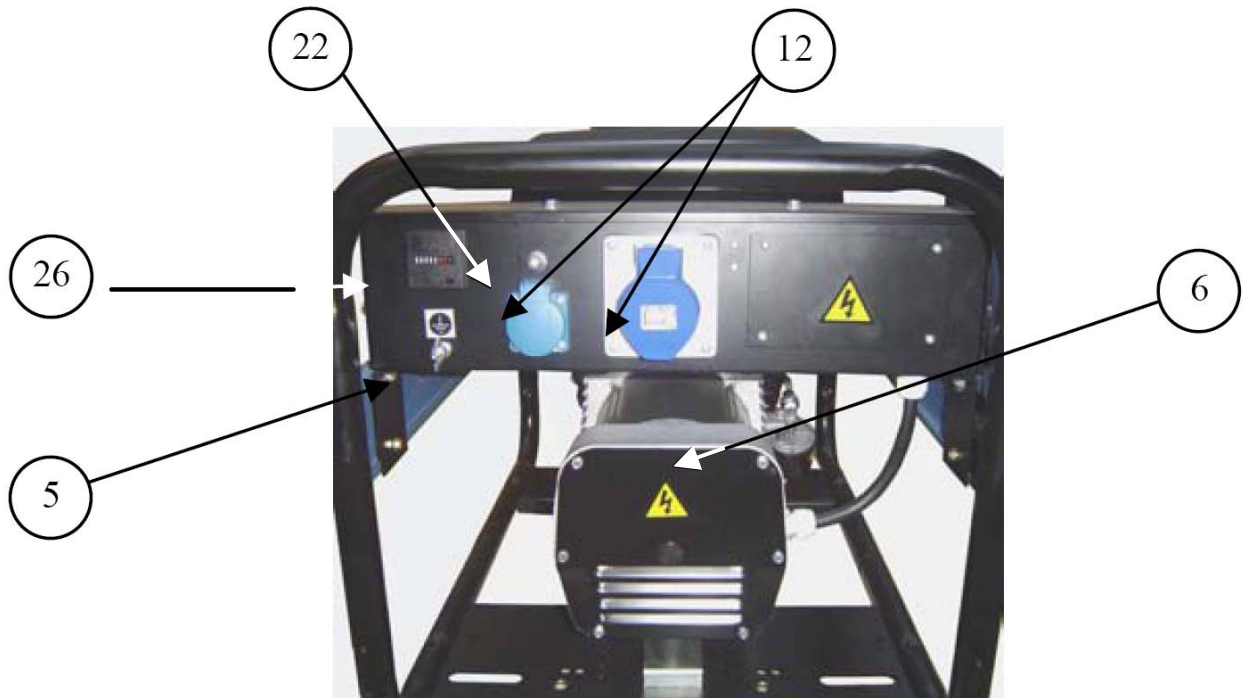
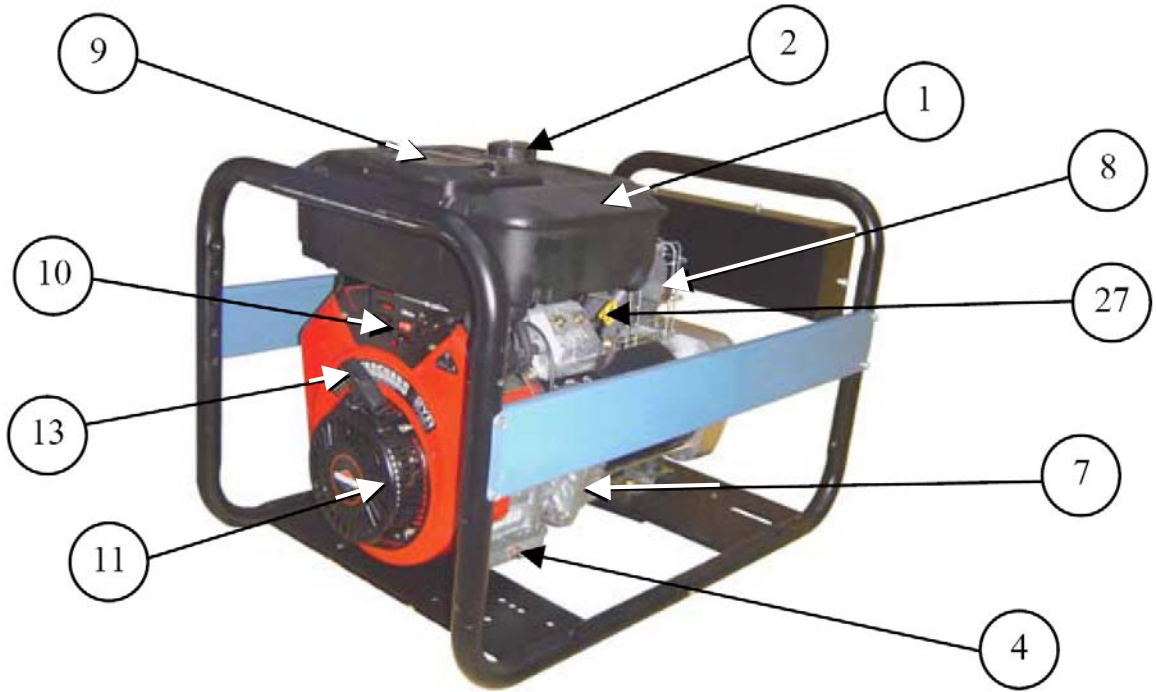

B



25

28

27

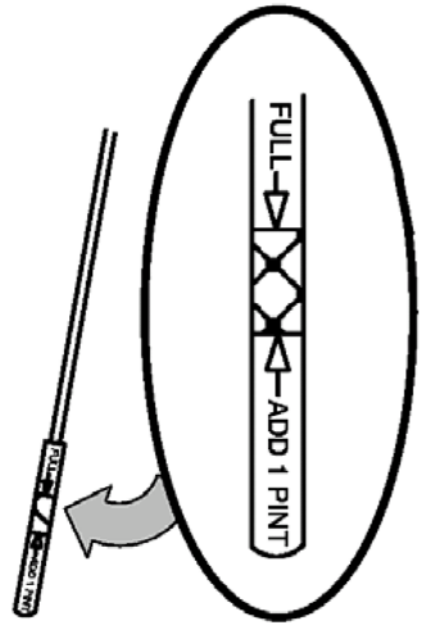

3

28

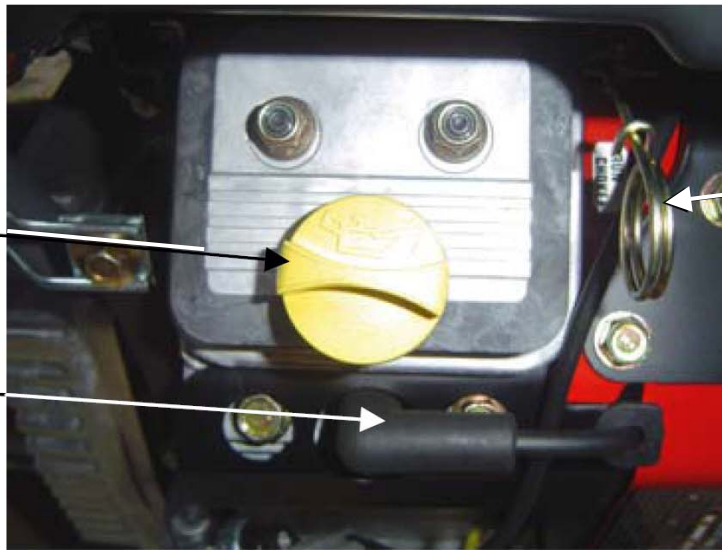

15

C

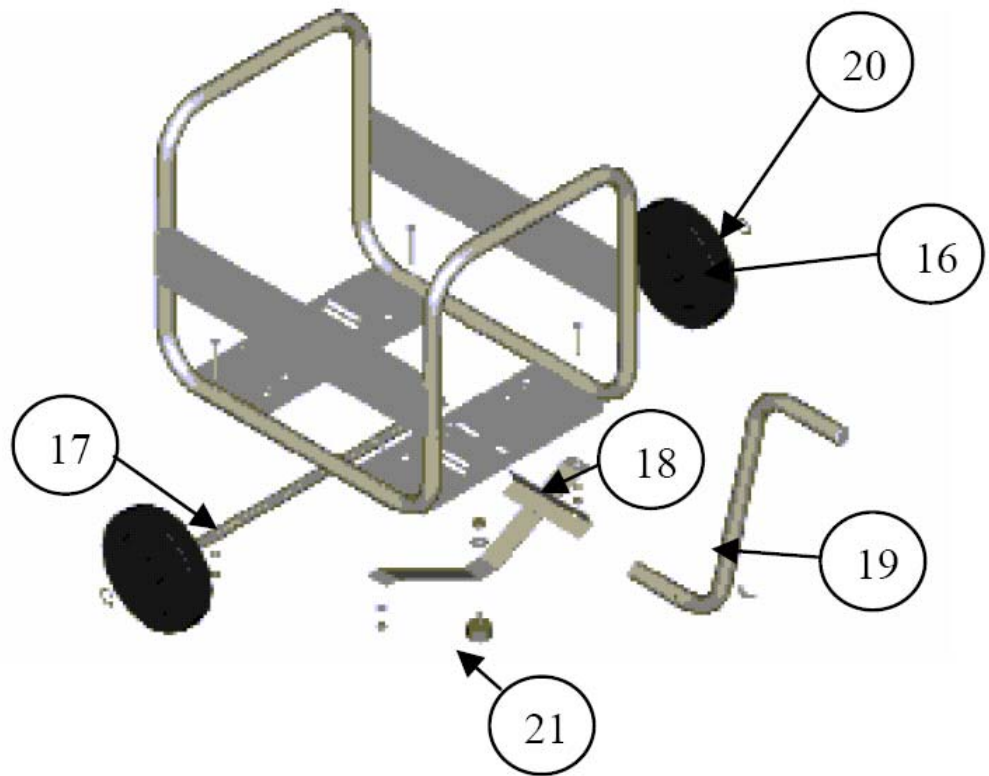

D

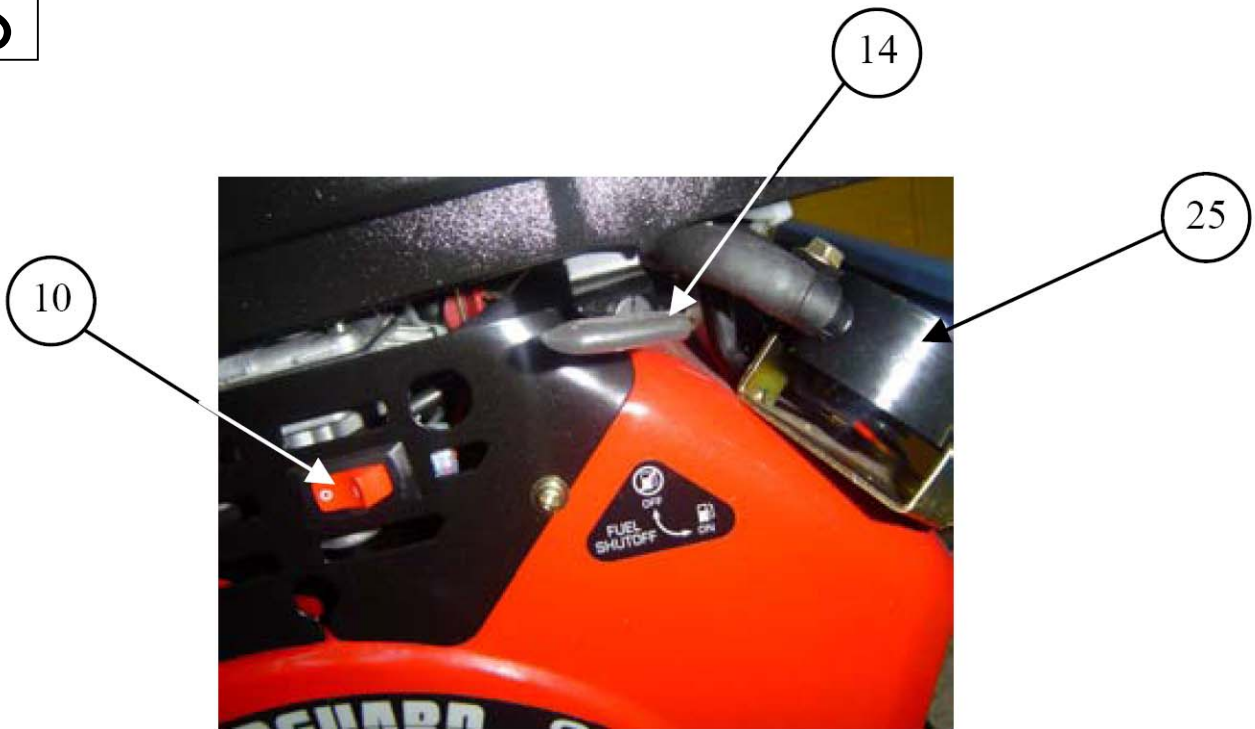

E

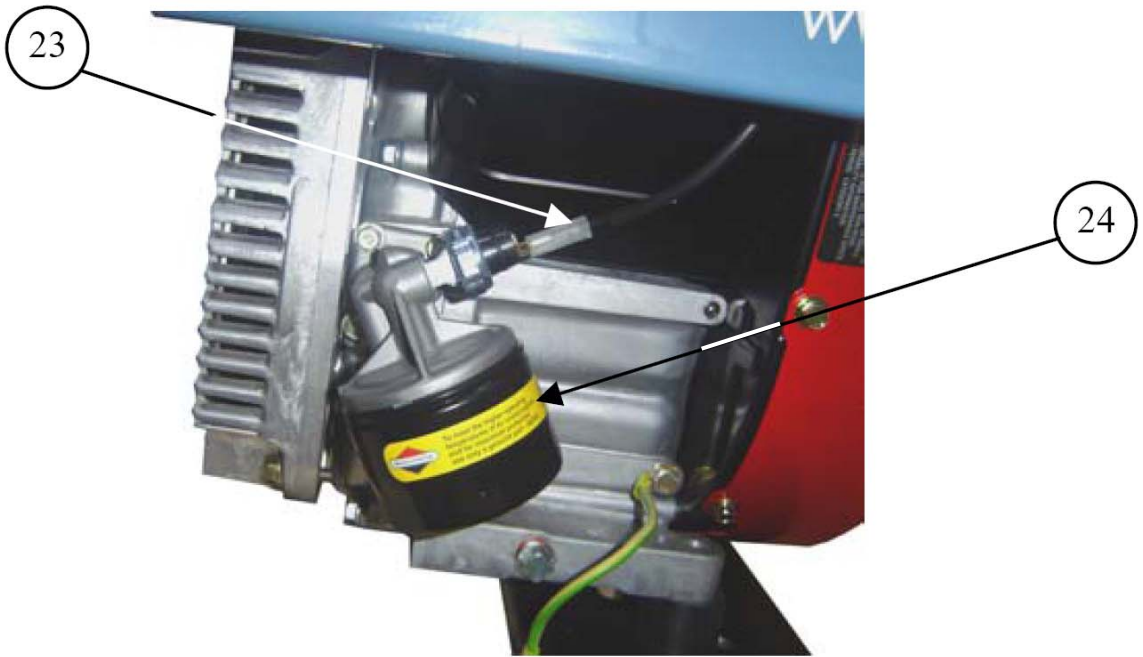

F

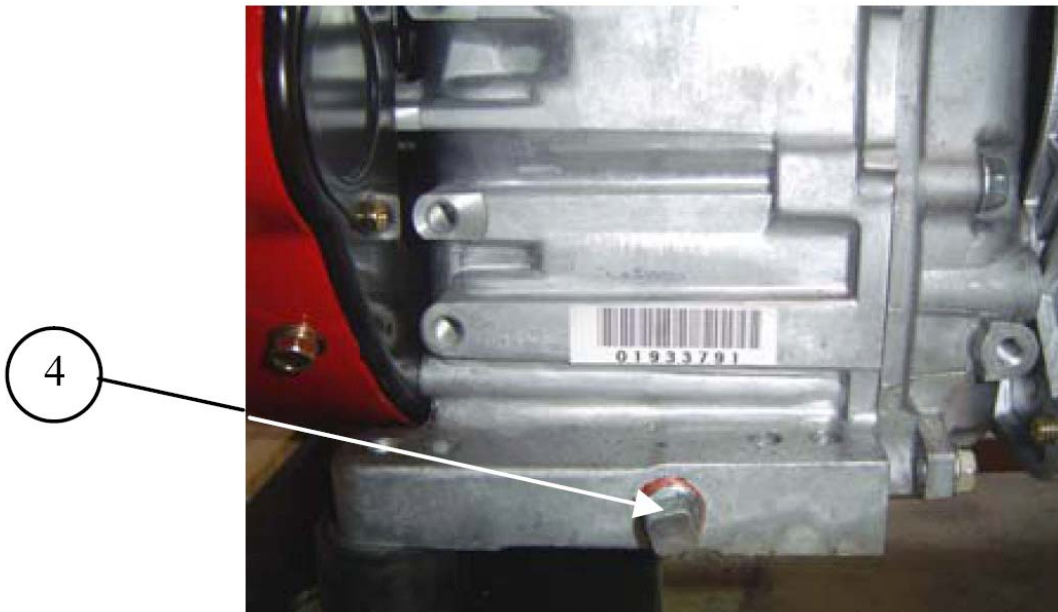

G

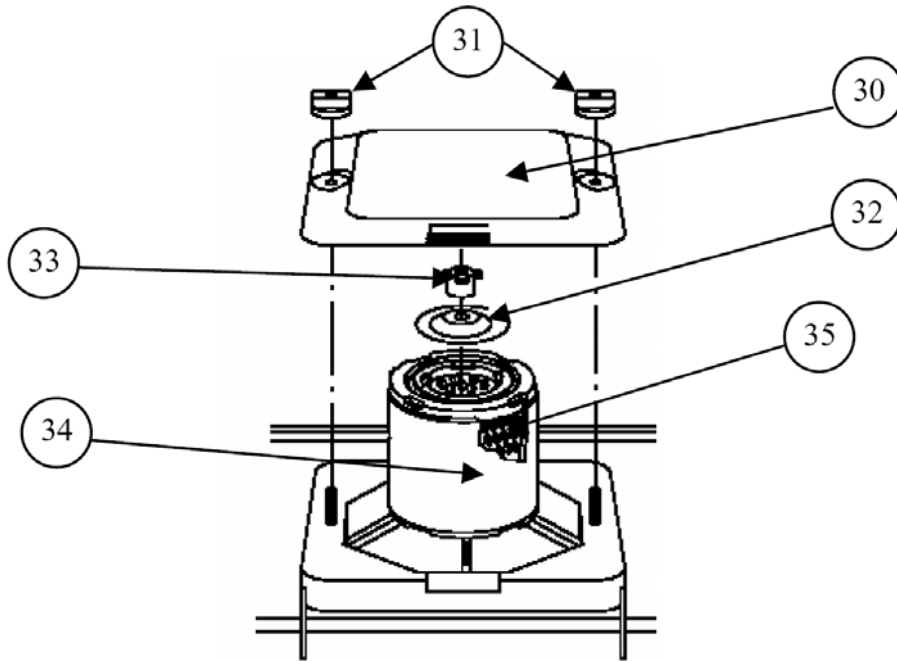

H

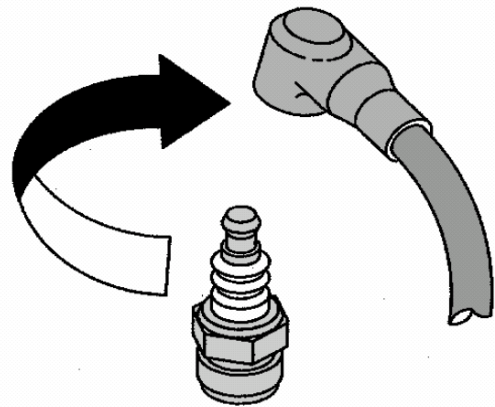
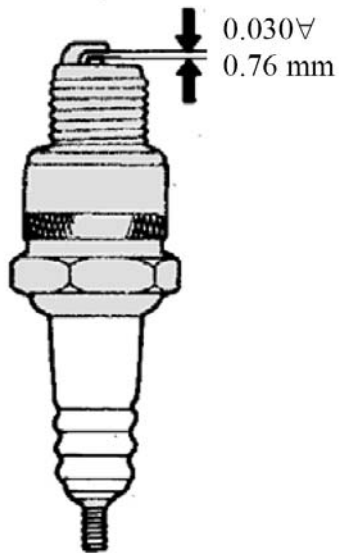

3. ПОДГОТОВКА К ЭКСПЛУАТАЦИИ

3.1. Проверка уровня масла (рисунок В)

	Перед каждым запуском проверяйте уровень масла в двигателе.
Опасность	

При проверке уровня и доливе масла ГУ должна стоять на ровной горизонтальной площадке.

Датчик давления масла дает сигнал на останов двигателя при низком давлении масла в системе смазки.

- 1) Извлеките масломерный щуп (27) и проверьте по нему уровень масла .
- 2) Если уровень масла ниже отметки «ADD» («ДОЛИТЬ»), отверните пробку маслоналивной горловины (3) и долейте рекомендованное масло (см. табл. в п.10) до отметки «FULL» («ПОЛНЫЙ»).
- 3) Вверните до упора пробку маслоналивной горловины (3) и установите на место масломерный щуп (27). Удалите следы пролива масла чистой ветошью.
- 4) Убедитесь в отсутствии течи масла.

3.2. Проверка уровня топлива (рисунок А)

	Заправку топливом выполняйте только на остановленном двигателе и в проветриваемом помещении.
Опасность	Используйте только чистое топливо, без примеси воды. Не переполняйте топливный бак (внутри заливной горловины не должно быть топлива). Избегайте пролива топлива во время заправки бака. Вытирайте чистой ветошью любые потеки топлива. Прежде чем запускать ГУ (в случае пролива), убедитесь, что все следы пролива вытерты насухо и пары топлива выветрились.

Проверьте уровень топлива и, при необходимости, долейте топливо.

- 1) Очистите поверхность вокруг заливного отверстия топливного бака и выверните пробку (2) заливной горловины (1).
- 2) Залейте топливо в бак (1) при помощи воронки, стараясь не пролить топливо.
- 3) Вверните пробку (2) заливной горловины топливного бака.

3.3. Заземление генераторной установки

Для заземления генераторной установки используйте медный провод сечением 10 мм², который следует соединить с болтом заземления установки и со штырем заземления из оцинкованной стали (можно использовать медный или латунный стержень), заглубленным на 1 метр в землю. Заземление служит также для рассеяния статического электричества, наводимого генератором переменного тока.

3.4. Место эксплуатации

Установите генераторную установку на ровную горизонтальную поверхность, достаточно прочную, чтобы выдержать вес установки (наклон установки в любом направлении не должен превышать 10°).

Место установки должно быть чистым, проветриваемым и защищенным от атмосферных воздействий.

При эксплуатации ГУ внутри помещения обеспечьте его достаточную вентиляцию в соответствии с прилагаемой схемой (см. Приложение).

Обеспечьте наличие емкостей с бензином и моторным маслом поблизости от места эксплуатации генераторной установки, соблюдая достаточную дистанцию безопасности.

4. ЭКСПЛУАТАЦИЯ ГЕНЕРАТОРНОЙ УСТАНОВКИ

4.1. Процедура запуска ГУ (рисунки А, В и D)

- 1) Откройте топливный кран, повернув рукоятку (14) в положение «ON».
- 2) Передвиньте рычаг воздушной заслонки (15) в положение «СНОКЕ» (ЗАКРЫТА).

Примечание: Не используйте воздушную заслонку при запуске горячего двигателя или при повышенной температуре окружающего воздуха.

- 3) Установите выключатель зажигания «ON/OFF» (Пуск/Останов) (10) в положение «I» («Пуск»).
- 4) Возьмитесь за рукоятку стартера и плавно тяните ее до тех пор, пока не почувствуете некоторое сопротивление, затем медленно отпустите рукоятку в исходное положение.
- 5) Резко и сильно потяните за рукоятку (вытяните шнур до конца, при необходимости двумя руками). Плавно (не бросая) верните рукоятку в исходное положение. Если двигатель не запустился, повторяйте процедуру запуска, постепенно открывая воздушную заслонку, пока двигатель не запустится.
- 6) После запуска двигателя и по мере его прогрева постепенно откройте воздушную заслонку переводя рычаг воздушной заслонки (15) в положение «RUN» (ОТКРЫТА). При повторном запуске не используйте воздушную заслонку.

4.2. Работа установки (рисунок А)

Когда частота вращения двигателя стабилизируется (спустя примерно 3 минуты):

- 1) Убедитесь, что автомат защиты (22) включен.
- 2) Подключите Ваши электроприборы к розетке (розеткам) генераторной установки. С этого момента Вы можете использовать подключенные электроприборы.

4.3. Останов ГУ (рисунок D)



После останова ГУ ее двигатель продолжает излучать тепло.
После останова ГУ также следует обеспечить соответствующую вентиляцию помещения.

Предупреждение

Запрещается останавливать ГУ путем перевода рычага воздушной заслонки в положение «СНОКЕ» («ЗАКРЫТА»).

- 1) Отключите нагрузку от розеток и дайте установке поработать на холостом ходу в течение одной-двух минут.
- 2) Установите выключатель зажигания (10) «ON/OFF» («Пуск/Останов») в положение «O» («Останов»): генераторная установка будет остановлена.
- 3) Закройте топливный кран (14).

5. УСТРОЙСТВА ЗАЩИТЫ

(если они входят в комплект поставки, см. таблицу с характеристиками)

5.1. Устройство автоматического останова двигателя при низком уровне масла

Устройство автоматического останова при пониженном уровне масла предотвращает повреждение двигателя вследствие недостатка масла в картере двигателя. Это устройство автоматически останавливает двигатель, как только уровень масла опускается до предельно допустимого, безопасного уровня. Если двигатель остановился и не запускается, проверьте уровень моторного масла, прежде чем приступить к выявлению других неисправностей.

Наличие данной системы не освобождает от необходимости проверок уровня масла в двигателе. Выход двигателя из строя из-за отсутствия смазки (даже при наличии такой системы) не покрывается гарантией производителя.

5.2. Автомат защиты

Электрическая цепь генераторной установки, как правило, защищена одним или несколькими автоматами защиты (автоматическими выключателями). Автомат защиты размыкает цепь промышленной розетки в случае короткого замыкания или перегрузки, а также включается и выключается вручную. В положении «Вкл.» цепь замкнута и установка может работать на нагрузку.

6. ПОРЯДОК ТЕХНИЧЕСКОГО ОБСЛУЖИВАНИЯ

6.1. Напоминание

Частота и содержание операций технического обслуживания приведены в программе технического обслуживания.

Тем не менее, следует уточнить, что эта программа может меняться в зависимости от условий работы генераторной установки. Так, если генераторная установка эксплуатируется в тяжелых условиях, следует сократить интервалы между операциями.

Указанные интервалы обслуживания относятся только к генераторным установкам, в которых используются топливо и масло, соответствующие спецификациям, приведенным в данной инструкции (См. гл. 10).

6.2. Таблица обслуживания

Выполняйте операции технического обслуживания при наступлении каждого из указанных сроков		После первых 8 час. работы	Через каждые 8 час. работы или ежедневно	Через каждые 25 час. работы или каждые 3 мес.	Через каждые 50 часов работы или каждые 3 мес.	Через каждые 100 час. работы или каждые 3 мес.	Через каждые 3 мес.
Система/элемент–выполняемая операция							
Система смазки	Проверка уровня масла		•				
	Смена масла	•		(2)	•		
	Замена масляного фильтра					•	
Топливный фильтр	Замена						(1)
Система воздухообеспечения	Очистка фильтра предварительной очистки воздуха			•			
	Очистка элемента воздушного фильтра					•	
Свечи зажигания	Замена						•
Очистка глушителя, штоков и пружин			•				
Очистка генераторной установки						•	
Клапанный механизм	Проверка зазоров клапанов						(1)

- Примечание:** (1) Эту операцию должен выполнять только квалифицированный персонал. Обращайтесь в Сервисный центр
 (2) Выполняйте смену масла с указанными сервисными интервалами, если установка работает при повышенной температуре окружающего воздуха и на повышенную нагрузку

7. ОПЕРАЦИИ ТЕХНИЧЕСКОГО ОБСЛУЖИВАНИЯ

7.1. Очистка воздушного фильтра (рисунок G)

	Запрещается использовать бензин и сжатый воздух для очистки элементов воздушного фильтра, т. к. это может привести к повреждению элемента воздушного фильтра. Не смазывайте элемент воздушного фильтра маслом.
Опасность	

- 1) Снимите крышку (30) воздушного фильтра, отвернув две колпачковые гайки (31).
- 2) Выверните гайку (33) и снимите крышку (32). Осторожно снимите фильтр предварительной очистки в сборе (34) с фильтрующего элемента (35) так, чтобы грязь не попала в карбюратор.
- 3) Слегка постучите фильтрующим элементом по плоской поверхности, чтобы удалить пыль. Замените фильтр предварительной очистки или фильтрующий элемент, если они слишком загрязнены или повреждены.
- 4) Установите элементы воздушного фильтра и крышку (30) в порядке, обратном порядку снятия. Верхняя часть крышки (поз.32) воздушного фильтра помечена «UP» (вверх).
- 5) Заверните две гайки (31).

7.2. Смена моторного масла (рисунки B и F)

Для быстрого и полного слива масла выполняйте эту операцию на горячем двигателе.

- 1) Выверните пробку отверстия для слива масла (4) со стороны, противоположной фильтру, и пробку маслоналивной горловины (3). Дождитесь, пока масло стечет в подходящую емкость.
- 2) По окончании слива масла заверните и затяните пробку отверстия для слива масла (4).
- 3) Залейте рекомендованное масло в картер двигателя через отверстие маслоналивной горловины до отметки «FULL» («ПОЛНЫЙ») на маслоизмерительном щупе (27).
- 4) Установите на место и заверните до упора пробку маслоналивной горловины (3), вытрите все следы пролива масла чистой ветошью, а затем убедитесь в отсутствии утечек после смены масла.

7.3. Замена масляного фильтра (рисунок E)

Снятие использованного фильтра (24) и его замена, как указано ниже, выполняются при замене масла.

- 1) После полного слива масла (см. п. 7.2 (1-2)) снимите масляный фильтр (24) и утилизируйте его.
- 2) Перед установкой нового фильтра очистите его основание и нанесите небольшое количество чистого моторного масла на его прокладку.
- 3) Установите фильтр и заверните его от руки до упора, затем доверните на 1/2-3/4 оборота.
- 4) Залейте масло в картер двигателя (см. п. 7.2 (3-4)).
- 5) Запустите двигатель, чтобы убедиться в отсутствии течи масла.
- 6) Остановите двигатель, проверьте уровень масла и при необходимости долейте масло.

7.4. Проверка свечи зажигания (рисунок B)

- 1) Снимите колпак высоковольтного провода с каждой свечи зажигания и при помощи свечного ключа выверните обе свечи (28).
- 2) Осмотрите свечи зажигания. Свечи с изношенными электродами, оплавленным или отслаивающимся изолятором следует утилизировать. Если Вы будете использовать свечи далее, очистите их металлической щеткой.
- 3) С помощью щупа проверьте зазор между электродами свечи. Зазор должен составлять 0,76 мм. Выставьте необходимый зазор, подгибая боковой электрод. Проверьте состояние уплотнительных шайб обеих свеч зажигания и заверните каждую свечу от руки, чтобы не повредить резьбу.
- 4) Завернув свечи от руки, доверните их при помощи свечного ключа, чтобы сжать шайбы.

Примечание: Устанавливая новую свечу, доверните ее на 1/2 оборота, чтобы сжать шайбу. Устанавливая ранее использовавшуюся свечу, доверните ее на 1/8 – 1/4 оборота, чтобы сжать шайбу.

- 5) Установите колпаки высоковольтных проводов на обе свечи (28).

7.5. Проверка резьбовых соединений

Для предотвращения несчастного случая или поломки необходим ежедневный тщательный контроль затяжки резьбовых соединений ГУ.

- 1) Осматривайте генераторную установку перед каждым запуском и после каждого использования.
- 2) Протяните ослабленные соединения.

Примечание: затяжка болтов головки блока цилиндров выполняется только квалифицированным персоналом. Обращайтесь в Сервисный центр.

7.6. Очистка генераторной установки

- 1) Удалите пыль и грязь вокруг выпускного коллектора и очистите генераторную установку тряпкой и щеткой (не рекомендуется мыть ее струей воды, запрещается использовать устройства подачи воды под высоким давлением).
- 2) Тщательно очистите защитные решетки вентиляционных отверстий двигателя и генератора переменного тока.
- 3) Проверьте общее состояние генераторной установки и замените неисправные детали.

8. ХРАНЕНИЕ ГЕНЕРАТОРНОЙ УСТАНОВКИ

Если генераторная установка не будет эксплуатироваться в течение длительного времени, ее следует специально подготовить к хранению. ГУ следует хранить в чистом и сухом месте. Очистите внешние поверхности генераторной установки и нанесите на нее средство для защиты от коррозии.

- 1) Для консервации двигателя рекомендуем использовать присадку к топливу Briggs & Stratton (код 992030), которую можно приобрести у любого официального дистрибьютора. Добавьте присадку в топливный бак.

- 2) Дайте двигателю поработать несколько секунд, чтобы присадка попала в карбюратор.

Примечание: При отсутствии присадки слейте топливо из бака и дайте двигателю поработать до полной выработки топлива.

- 3) Смените моторное масло (см. п 7.2).
- 4) Выверните свечи и залейте в каждый цилиндр примерно по 30 мл моторного масла. Вверните свечи и медленно проверните коленвал двигателя с помощью стартера, чтобы масло распределилось по цилиндру.
- 5) Очистите генераторную установку. Установите генераторную установку в чистом сухом месте, вдали от источников тепла. В этих условиях установка может храниться не более 24 месяцев.

9. УСТРАНЕНИЕ НЕИСПРАВНОСТЕЙ

	Возможные причины	Способ устранения
Двигатель не запускается	Во время запуска генераторная установка находится под нагрузкой	Отключите нагрузку
	Недостаточный уровень топлива	Долейте топливо в бак
	Перекрыт топливный кран	Откройте кран
	Низкое давление масла	Долейте масло
	Засорение или течь в системе топливоподдачи	Отремонтируйте топливопровод
	Засорен воздушный фильтр	Очистите воздушный фильтр
	Неисправна свеча	Замените свечу
	Выключатель зажигания находится в положении «О» («Останов»)	Переверните выключатель зажигания в положение «I» («Пуск»).
Двигатель останавливается	Возможные причины	Способ устранения
	Перекрыты вентиляционные отверстия	Очистите защитные решетки вентиляционных отверстий двигателя и генератора переменного тока
	Перегрузка	Проверьте нагрузку
Нет напряжения на выходе ГУ	Низкое давление масла	Долейте масло
	Возможные причины	Способ устранения
	Автомат защиты выключен	Переключите автомат защиты в положение «Вкл.» («On»)/
	Автомат защиты неисправен	Проверьте, отремонтируйте или замените
	Неисправна розетка	Проверьте, отремонтируйте или замените
Автомат защиты разомкнул цепь	Неисправны шнур питания электрического прибора	Замените шнур питания
	Неисправен генератор переменного тока	Проверьте, отремонтируйте или замените
Автомат защиты разомкнул цепь	Возможные причины	Способ устранения
	Перегрузка генераторной установки	Уменьшите нагрузку.
	Неисправно оборудование или шнур питания электрического прибора	Проверьте, отремонтируйте или замените

10. ХАРАКТЕРИСТИКИ

Модель генераторной установки	LX 7500		LX 10015 T	
	Модель двигателя	Briggs & Stratton 303 442		
Выходная мощность при частоте 50 Гц (Вт)	7200		7400	
Выходное напряжение - Ток	230 В – 31,3 А		230 В – 32,2А	400 В – 10,7А
Тип розеток	1 x 10/16 А	1 x 32 А EEC 2P + E	1 x 10/16 А	1 x 16 А 3P + N +E
Автомат защиты	•	X	•	X
Устройство автоматического останова двигателя при пониженном уровне масла	•			
Уровень звукового давления, ЕЭС (Lwa)	99			
Масса, кг	88		110	
Размеры, Д x Ш x В, см	87 x 57 x 60			
Рекомендуемое масло	SAE 15W40			
Объем масла в системе смазки, л	1,7			
Рекомендуемое топливо	Автомобильный неэтилированный бензин АИ-92			
Емкость топливного бака, л	8,5			
Расход топлива, л/ч	3,32			
Свеча зажигания	CHAMPION CJ8			

•: стандартная комплектация

О: опция

X: невозможно

11. СЕЧЕНИЕ ПРОВОДОВ

Ток нагрузки (А)	Длина проводов		
	0-50 метров	51-100 метров	101-150 метров
6	1,5 мм ²	1,5 мм ²	2,5 мм ²
8	1,5 мм ²	2,5 мм ²	4,0 мм ²
10	2,5 мм ²	4,0 мм ²	6,0 мм ²
12	2,5 мм ²	6,0 мм ²	10,0 мм ²
16	2,5 мм ²	10,0 мм ²	10,0 мм ²
18	4,0 мм ²	10,0 мм ²	10,0 мм ²
24	4,0 мм ²	10,0 мм ²	16,0 мм ²
26	6,0 мм ²	16,0 мм ²	16,0 мм ²
28	6,0 мм ²	16,0 мм ²	16,0 мм ²

12. ДЕКЛАРАЦИЯ СООТВЕТСТВИЯ НОРМАМ ЕС

Наименование и адрес изготовителя: SDMO, 12 bis rue de la Villeneuve, CS 92848, 29228 BREST CEDEX 2

Описание оборудования: генераторная установка типа "LX 7500"

Ж. Ле Галль (G. Le Gall), уполномоченный представитель изготовителя, заявляет, что продукция соответствует следующим директивам ЕС:

98/37/ЕС / Директива относительно машин.

73/23/ЕС / Директива относительно устройств низкого напряжения

89/336/ЕС / Директива относительно электромагнитной совместимости

2000/14/ЕС / Директива относительно звукового излучения в среду, окружающую оборудование, предназначенное для эксплуатации вне помещения

Ссылки на согласованные стандарты

o EN12601/EN1679-1/EN 60204-1

o IEC 34.1/EN 60034-1

o EN 50081-2 / EN 50082-2

09/2004

G. Le Gall



**ПРИЛОЖЕНИЕ:
ТРЕБОВАНИЯ К ВЕНТИЛЯЦИИ ПОМЕЩЕНИЯ ПРИ ИНСТАЛЛЯЦИИ ПОРТАТИВНОЙ ГЕНЕРАТОРНОЙ УСТАНОВКИ SDMO**

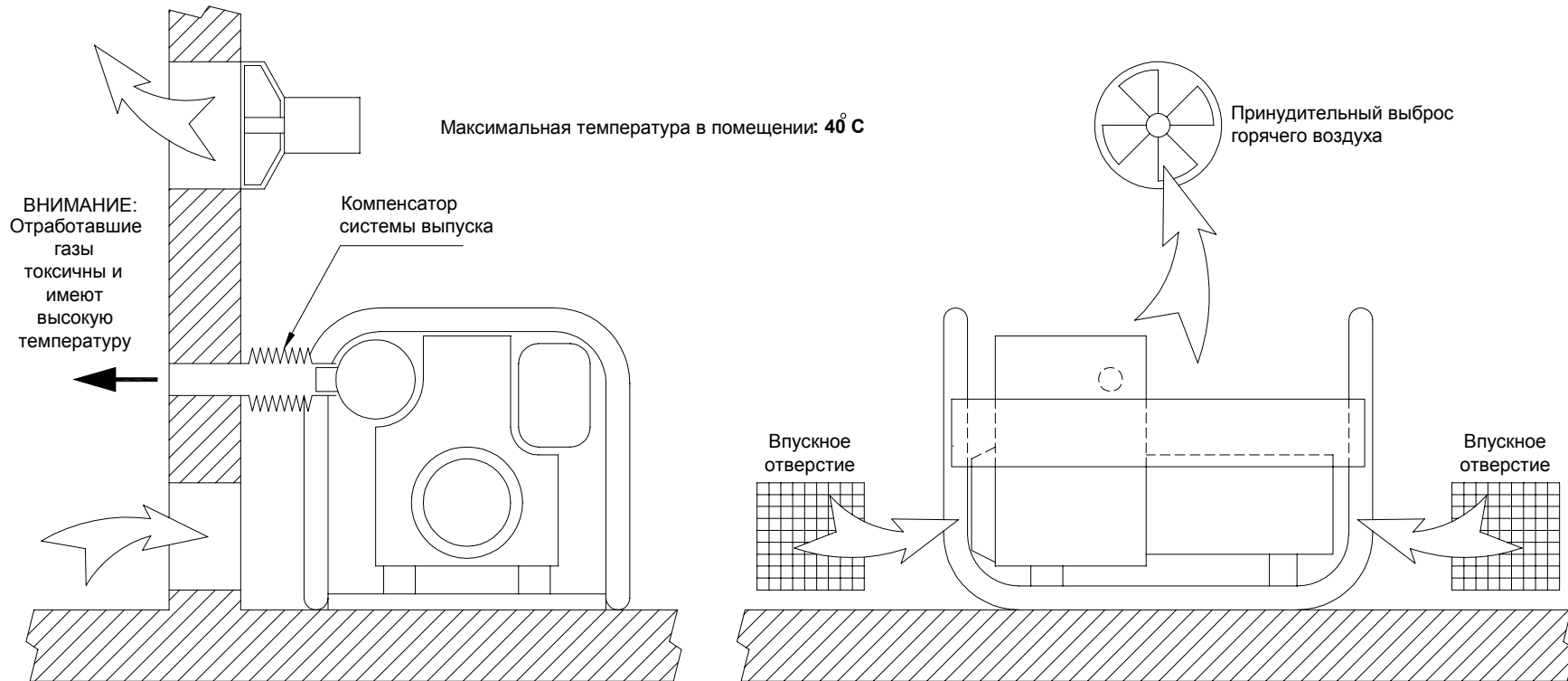

Мощность установки (кВт)	3	4	6	7
Миним. площадь 1 впускн. отверстия(см2)	350	475	600	650
Миним. производит. вытяжки (м3/мин)	7	9.5	12	13